

貸倉庫

箱根ヶ崎駅

武蔵村山市三ツ藤3丁目

専有面積
77.76㎡

築年月
2026年10月

引渡可能時期
2026年10月中旬予定

新築

★天高4.5mの新築倉庫
★新青梅街道沿い・計7区画

チェックポイント!

24時間利用可,土日・祝日利用可,天井高2.5m以上,トイレ,電動シャッター,車寄せスペース,荷積みスペース,駐車場3台分以上



倉庫イメージ(写真:アクセル築機)



新青梅街道

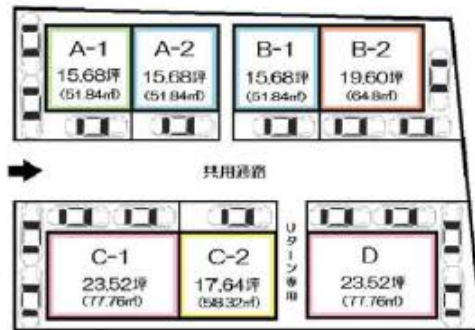

区画	駐車場	坪	賃料(税込)
A-1	2~3台	15.68	209,000円
A-2・B-1	1~2台	15.68	198,000円
B-2	2~3台	19.60	253,000円
C-1・D	3~4台	23.52	297,000円
C-2	1~2台	17.64	220,000円

物件種目	貸倉庫
最寄駅	箱根ヶ崎
賃料条件	賃料 29.70万円 礼金2ヶ月 敷金なし 保証金2ヶ月

物件所在地	東京都武蔵村山市三ツ藤3丁目4-3		
交通	J R八高線 箱根ヶ崎 距離3,100m		
建物	建物名	カリス三ツ藤 C-1・D	
	構造・規模	鉄骨造1階建	
	使用部分積	77.76㎡	間取タイプ
間取内訳			
築年月	2026年10月	契約期間	2年
管理費等	4,400円/月		
土地面積		用途地域	準住居
駐車場	有 無料		
現況	未完成	引渡可能時期	2026年10月中旬予定
接道状況(為地・開口)			
設備	トイレ,電動シャッター,車寄せスペース,荷積みスペース,駐車場3台分以上		
備考	※昨今の社会情勢・国際情勢等の影響により、資材調達や工事工程に遅延が生じ、引渡予定時期が変更となる場合がございます。※掲載の画像はイメージのため、実際の完成形状・仕様・色味等と異なる場合があります。図面と現況が異なる場合は、現況を優先とします。借家人賠償付火災保険;加入要 更新料:新賃料1ヶ月 賃貸保証;加入要 初回保証料:賃料等の100% 更新保証料:1年毎 駐車場備考:台数は車種によります。		

20年間の実績 事業用不動産専門店にお気軽にご相談してください。

048-423-5568
info@souko.tokyo

〒333-0844
埼玉県川口市上青木4丁目2-17 埼玉県知事免許(3)第22232号
株式会社さかす不動産 TEL:048-268-3170 FAX:048-423-5581

■取引態様 媒介

※成約時、仲介手数料1ヶ月分申し受けます。
※図面と現況が異なる場合は現況を優先します。