

貸倉庫・作業所

- ・ 圏央道 川島ICより5.3km
- ・ 県道沿い 業種ご相談ください。

■ 物件写真



■ 配置図

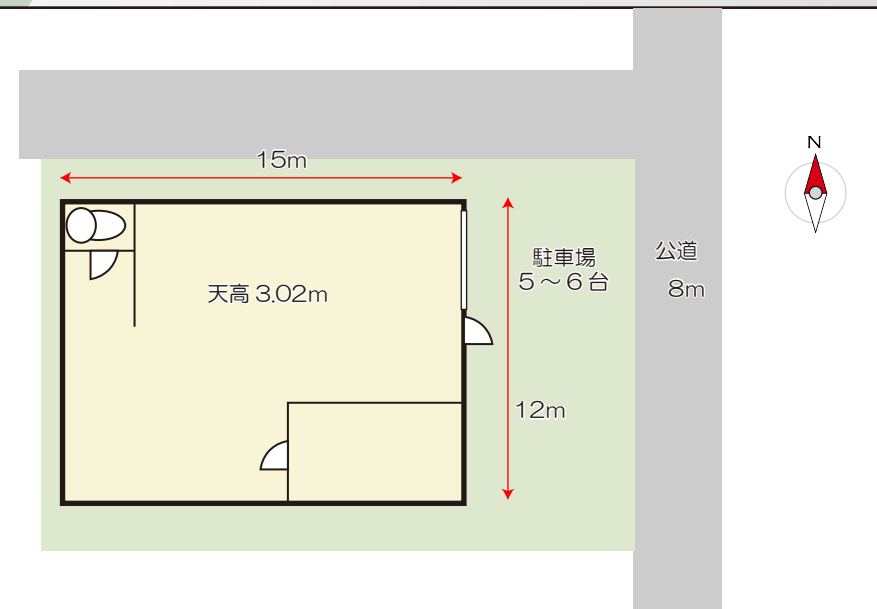

※図面と現況が異なる場合、現況を優先します。

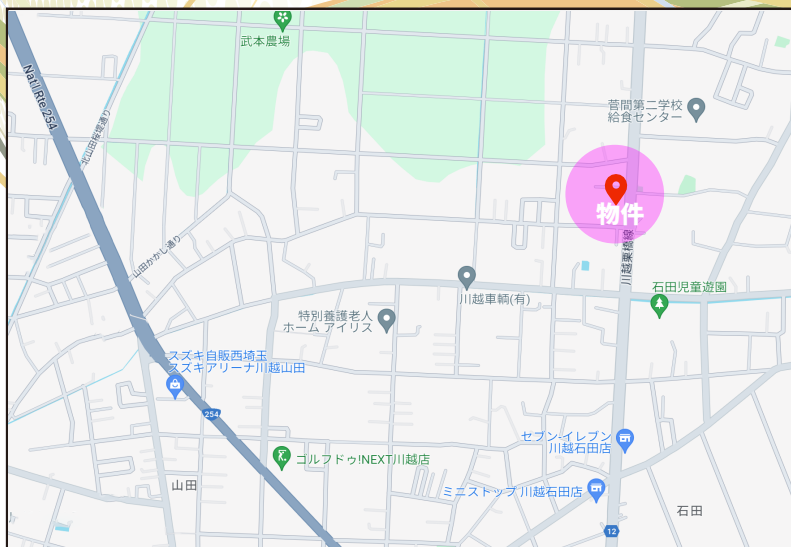

■ 物件概要

- 物件所在地 埼玉県川越市大字府川 826-1
- 賃貸面積 鉄骨造平屋建て
175.88 m² (53.2坪)
- 築年月 1991年11月
- 都市計画 市街化調整区域

■ 賃貸条件

- 賃料 **240,000**円 (税込)
- 礼金 1ヶ月分
 - 保証金 3ヶ月分
 - 契約期間 3年間
 - 更新料 新賃料1ヶ月
 - 仲介手数料 1ヶ月分
 - 引渡日 相談
- ※備考
・ 火災保険加入要 保証会社加入相談

18年の実績 事業用不動産専門店にお気軽にご相談してください。

048-423-5568

info@souko.tokyo

■ 運営会社

〒333-0844
埼玉県川口市上青木4丁目2-17
株式会社さかす不動産
埼玉県知事免許(3)第22232号

TEL: 048-268-3170
FAX: 048-423-5581

AD 相談

■ 取引態様：一般媒介

手数料負担割合	貸主	借主	100%
手数料配分割合	元付	客付	100%